

[www.mosterhulda.nl](http://www.mosterhulda.nl)

# MOSTER HULDAS ÄPPELSKALARE

gebruiksaanwijzing / manual



Te gebruiken voor : appels, peren, aardappels, uien, etc.

## WAARSCHUWING!

Deze appelschiller is voorzien van snijmesses. Ga hier voorzichtig mee om.

**Laat kinderen de appelschiller niet gebruiken zonder toezicht van een volwassene.**

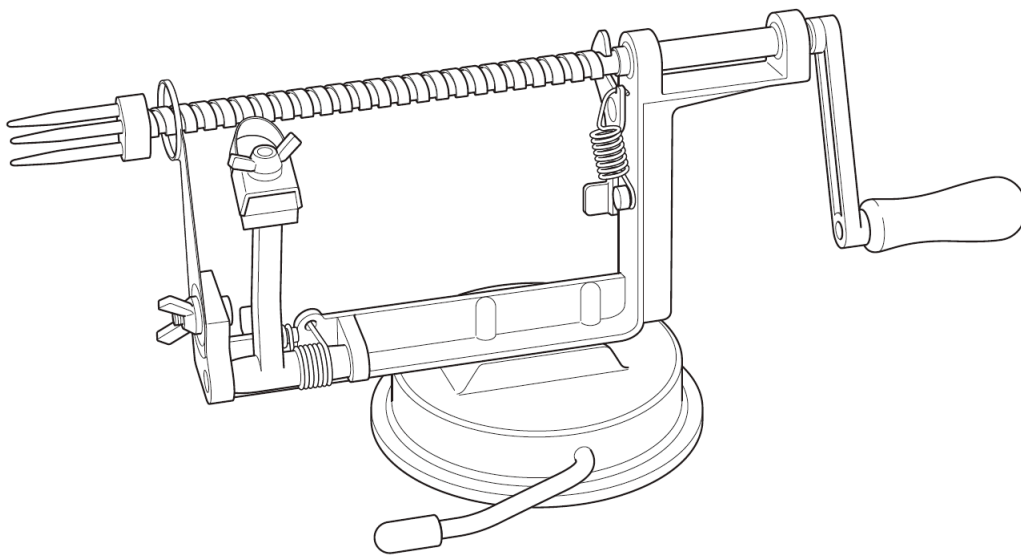

Bekijk ook de instructiefilm op [www.mosterhulda.nl](http://www.mosterhulda.nl) / [www.mosterhulda.se](http://www.mosterhulda.se)

# MOSTER HULDAS ÄPPELSKALARE

gebruiksaanwijzing / manual

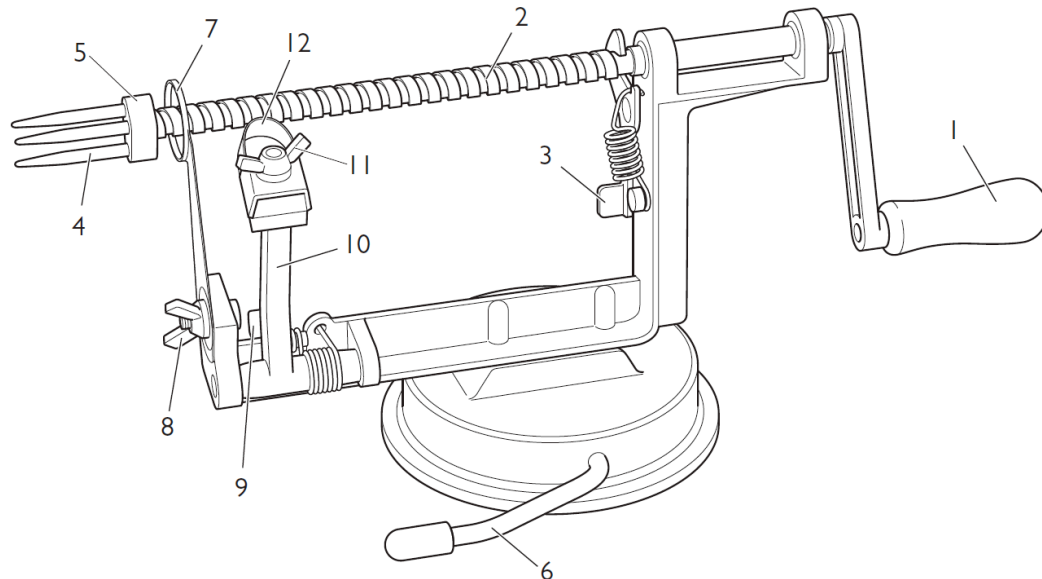

## Onderdelen :

1. Slinger
2. Schroefas
3. Vergrendeling schroefas
4. Pen
5. Penbasis
6. Hendel zuignap
7. Klokhuis/schijfmes
8. Vleugelmoer voor vastzetten van het klokhuis/schijfmes
9. Schilmesvergrendeling
10. Schilmesarm
11. Vleugelmoer voor het schilmes
12. Schilmes

## Montage.

Schroef de slinger (1) op de schroefas en de pen (4) met de penbasis (5) ook op de schroefas.



## Gebruik.

Als aan de slinger wordt gedraaid gaat de schroefas (2) naar voren. Om vruchten toe te kunnen voegen : Druk op vergrendeling (nr. 3) en trek de schroefas naar achteren.

De schilarm (nr. 10) is voorzien van een veer om de juiste druk van het mes te waarborgen op het fruit. De schilarm wordt vergrendeld door de hendel (nr. 9). Dit wordt gedaan als de schil er niet af hoeft of als u een grote vrucht hebt.

De vleugelmoer (nr. 11) houdt het mes op zijn plaats. Door het losdraaien van de vleugelmoer het mes kan worden verplaatst om de schildiepte aan te passen.

Het klokhuis/schijfmes (nr. 7) snijdt het fruit in een schijfjes en verwijdert het klokhuis. Als dit niet gewenst is het mes kan worden verwijderd na het losmaken van de vleugelmoer (nr. 8).

## Schillen, schijfjes en klokhuis verwijderen.

1. Plaats de schiller op een droge, gladde ondergrond. Druk het apparaat enigszins aan en haal de zuignaphendel (6) over. De schiller zit nu vast aan de ondergrond.
2. Druk op de vergrendeling (3) en trek de schroefas met pen (2/4) naar achteren. Zie figuur 1.
3. Plaats het fruit op de pen (4) met de steel van het fruit op de penbasis (5) om er zeker van te zijn dat de vrucht zich in de juiste positie bevindt.
4. Draai aan de slinger zodat de vrucht het mes (12) raakt. Indien noodzakelijk kunt u de snijdikte aanpassen door de vleugelmoer (11) los te draaien en het mesje (12) dichterbij of verder af te plaatsen. Daarna de vleugelmoer (11) weer aandraaien.
5. Blijf aan de slinger draaien totdat de hele vrucht door het klokhuis/schijfmes (7) is gegaan.
6. Schuif nu de vrucht naar de voorzijde van de pen (4) af.
7. Verwijder vervolgens het klokhuis.

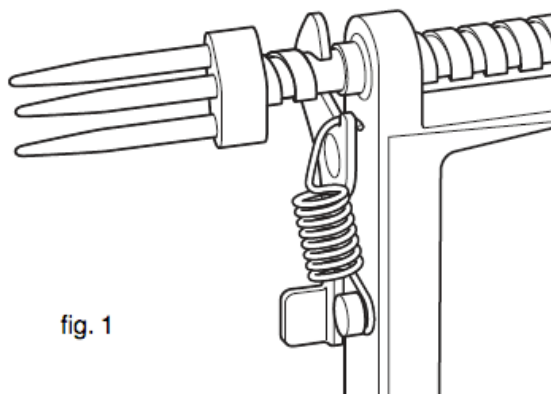



## Alleen schillen.

1. Draai de vleugelmoer (98) los en druk het mes (7) (let op kan scherp zijn!) naar beneden.
2. Draai vervolgens aan de slinger en herhaal de stappen 2-7 van hierboven.

Terugzetten naar schillen, schijfjes en klokhuis verwijderen.

1. Maak de vleugelmoer van de klokhuisverwijderaar (8) los. Zet het schijmes (7) weer omhoog. Zorg ervoor dat de penbasis (5) in het hart van de klokhuisverwijderaar komt. (zie fig.2)

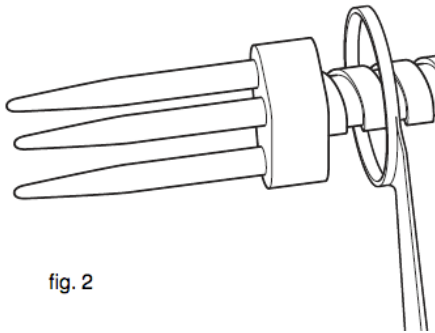

fig. 2

## Problemen.

De schiller werkt niet. Zorg ervoor dat de penbasis (5) in het hart van de klokhuisverwijderaar (7) komt. Controleer of het mes in de juiste richting is gemonteerd.

De schiller schilt te dik of te dun. Verstel de schildikte met de vleugelmoer (12) van het schilmes. In sommige gevallen kan dit ook met het stelschroefje onderaan de schilarm (10).

## Schoonmaken.

Plaats de schiller NIET in de vaatwasser.

U maakt de schiller het beste schoon onder de kraan met warm water of in een sopje.

Kijk ook naar de instructiefilm op [www.mosterhulda.nl](http://www.mosterhulda.nl) / [www.mosterhulda.se](http://www.mosterhulda.se).